

**une nouvelle gamme
MAZDA PROJELUX
d'éclairage d'ambiance
pour collectivités**

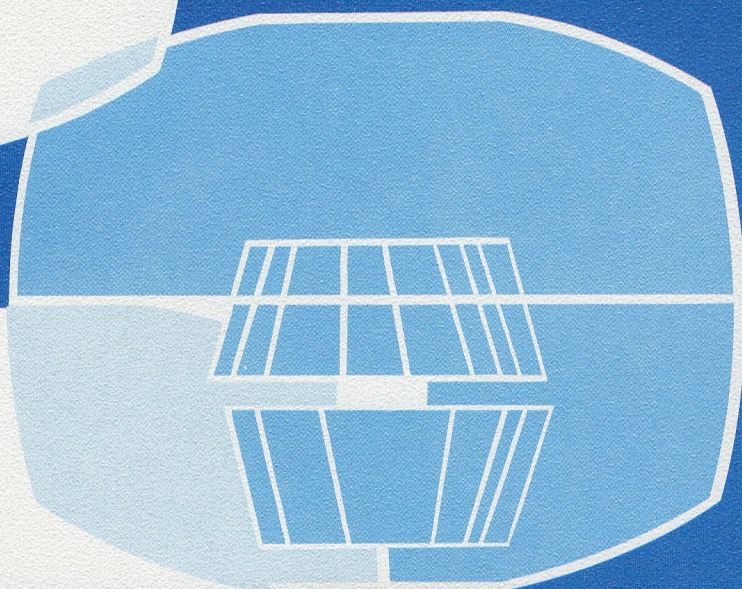

LYNX[®] NOCTURNE

Les trois luminaires, LYNX, NOCTURNE, CREPUSCULE sont spécialement destinés à l'éclairage d'ambiance des collectivités. A cet effet, ils sont totalement réalisés en POLYCARBONATE ce qui les protège des dégradations ou chocs accidentels. Les autres matières utilisées, en particulier l'Alpax de l'embase résistent à la corrosion.

Ils utilisent les lampes suivantes :

— Lampe mixte de 160 W (MMF 160 RV)

— Ballon fluorescent de 80 et 125W (MAF80RV ou MAF125RV)

Le système optique du LYNX et du CREPUSCULE évite l'éblouissement. Le diffuseur translucide du NOCTURNE assure le même effet.

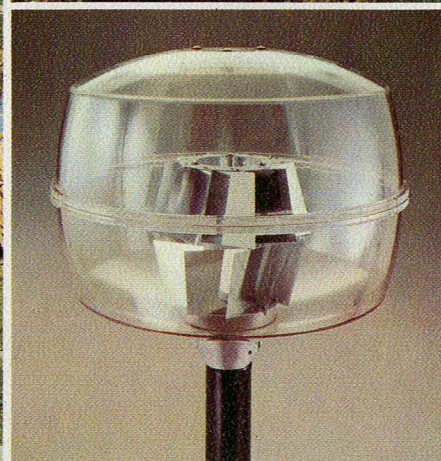
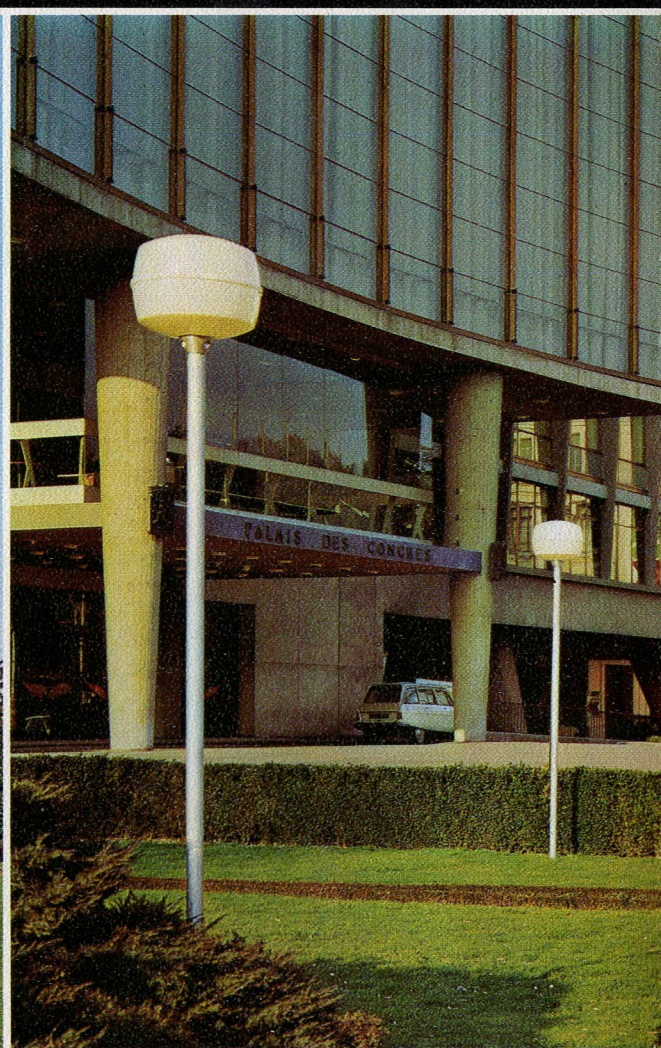

®

CREPUSCULL

®

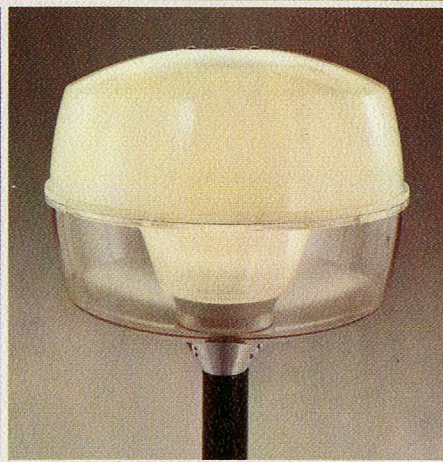
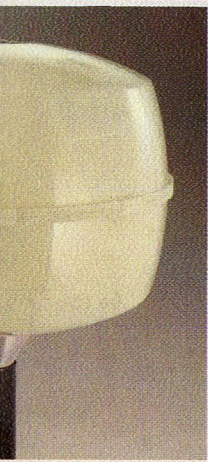
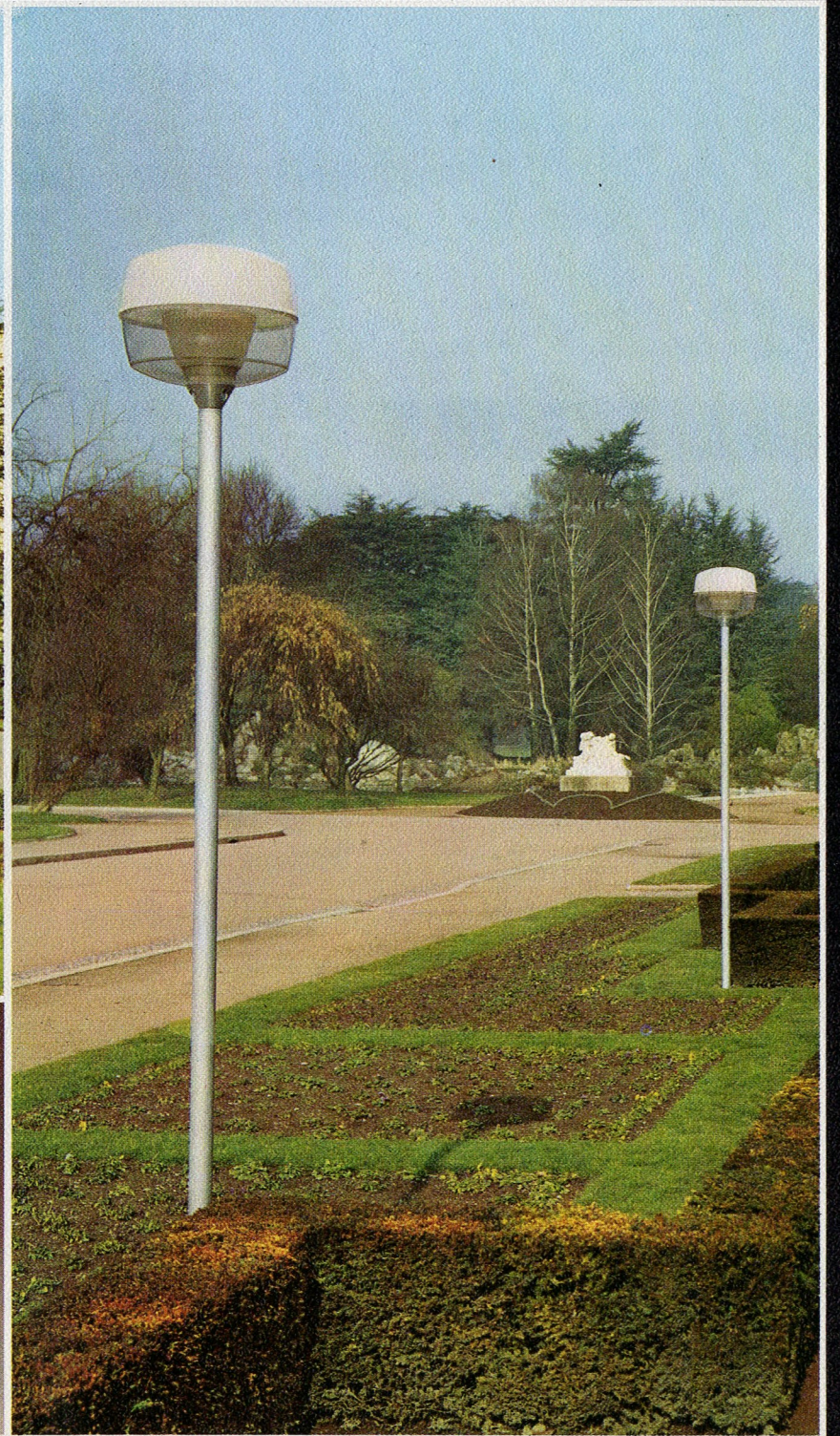

LYNX

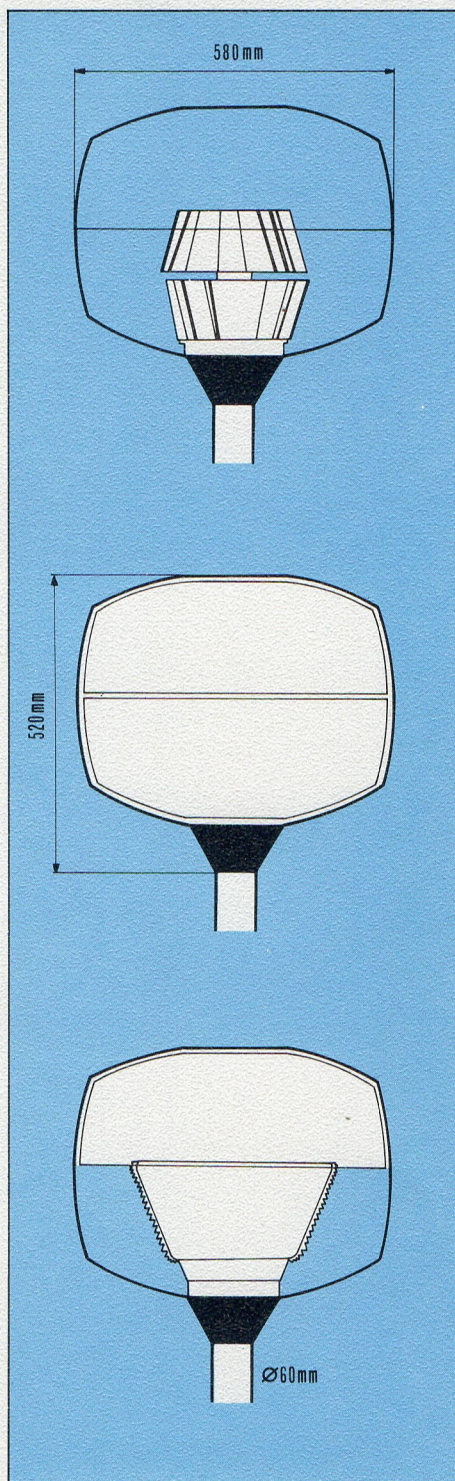

Son paralume à lames contrariées assure à ce luminaire une répartition circulaire du flux lumineux et évite l'éblouissement.
Douille pour culot E 27 à frein, chemisée porcelaine.

NOCTURNE

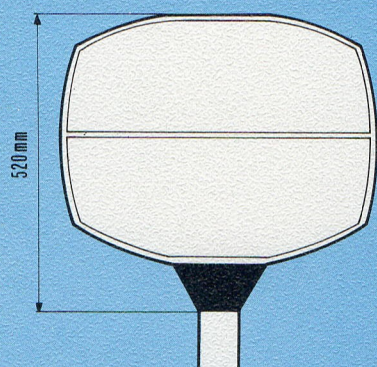

Son diffuseur en polycarbonate opale assure un excellent confort visuel.

Le réflecteur interne assure également une protection très efficace contre les U.V.
Appareillage incorporable et douille pour culot E 27 à frein, chemisée porcelaine.

CREPUSCULE

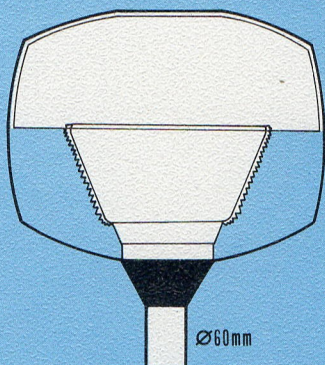

Son réfracteur interne à prisme évite l'éblouissement et garantit une répartition optimale du flux lumineux.

Egalement équipé du réflecteur interne anti U.V.
Douille pour culot E 27 à frein, chemisée porcelaine.

installation :

Sur candélabre tubulaire ou tronconique avec embout lisse de ϕ 60 mm sur 70 mm de long, hauteur de 3 à 5 m.

Appareillage d'alimentation pour ballon fluorescent de 80 W ou 125 W incorporé pour NOCTURNE, et sur platine en tête de candélabre pour LYNX et CREPUSCULE.



compagnie des lampes

Direction Commerciale et Centre d'Eclairagisme

29, rue de Lisbonne 75008 Paris. tel: 522.72.60.* telex 280.131F.

Adresse télégraphique MAZDALAMP-PARIS 037.

S.A. capital: F.96.758.200 - 542.050.885. B R.C. PARIS.